

1/12

→||←28mm

3,3 x 5,1

28030

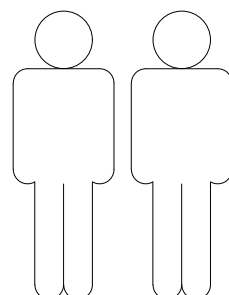
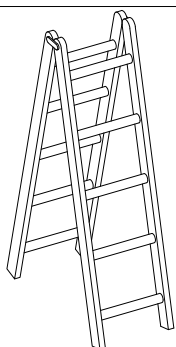
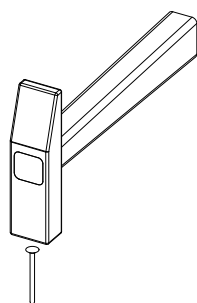
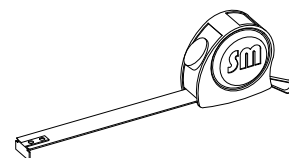
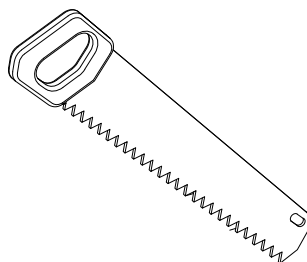
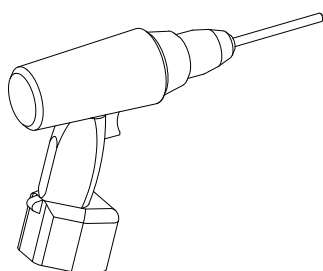
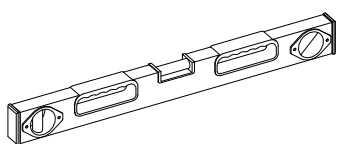
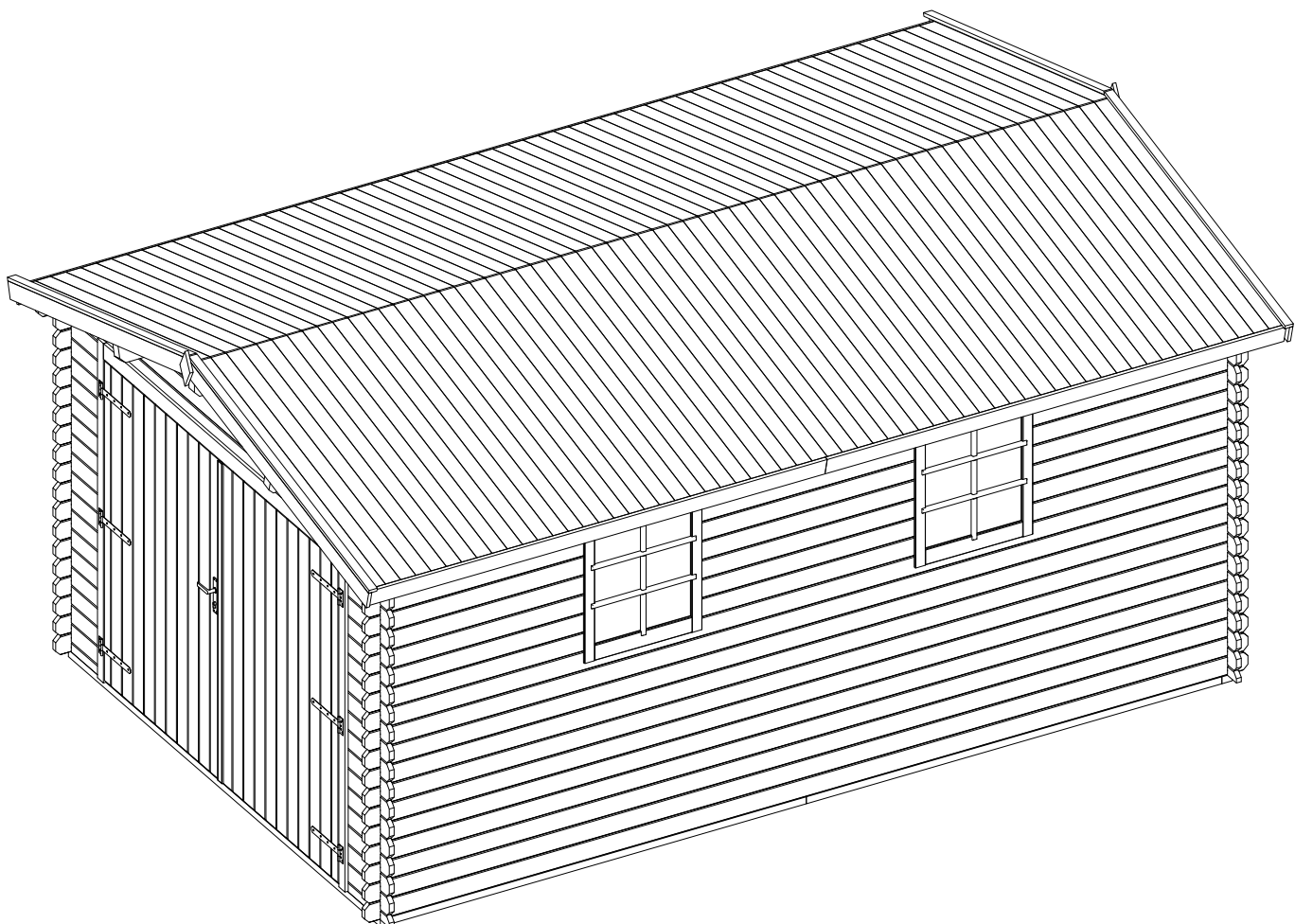

Garantieansprüche

Unsere Gartenhäuser werden direkt nach der Produktion einer strengen Qualitätskontrolle unterzogen, damit wir den Kunden auch mängelfreie Gartenhäuser anbieten können. Falls es trotz unserer strengen Kontrolle zu einer Beschwerde kommen sollte, dann bitten wir Sie den Kontrollbogen inklusive des Kaufbeleges unverzüglich an uns zu schicken.

Wir können Ihre Beschwerde nur dann überprüfen bzw. bearbeiten, wenn Sie den ausgefüllten Prüfbericht mit der originalen Teileliste des Gartenhauses, sowie dem originellen Kaufbeleg eingereicht haben.

Beschädigte oder defekte Teile müssen vor dem Aufbau des Gartenhauses reklamiert werden, da sonst die Garantieansprüche entfallen!

Während der Garantiefrist werden die defekten Teile kostenlos von uns mit den nötigen Materialien unserer Wahl ersetzt. Die daraus entstehen Folgekosten wie etwa für den Versand, Montage oder Wiederaufbau sind nicht Bestandteil der Garantie und sind von den Käufer/in zu tragen. Darüber hinaus werden Schadensfälle die durch unzureichende Schutzmaßnahmen entstanden sind, nicht von der Garantie abgedeckt.

Die nachfolgend aufgelisteten Abweichungen sind zulässig:

- Im Holz eingewachsene Äste
- Gerade Risse in der Holzoberfläche
- Harzflecken mit einer max. Länge von 10cm
- Leichte Farbänderungen die typischerweise im Holz entstehen. Rissbildungen, Verdrehungen, Verzerrungen, Schwindungen, Schwellungen oder ähnliche normale Veränderungen werden natürliche Eigenschaften von Holz erachtet. Somit sind diese auch ausdrücklich von der Garantie ausgeschlossen.

Die nachfolgend aufgelisteten Aspekte sind **nicht** Bestandteil der Garantie:

- Holzteile/Bretter die schon angestrichen wurden bzw. mit Holzschutzmittel bearbeitet wurden.
- Dachboden- und Bodenbretter, die auf ihren verborgenen Flächen einige nicht gehobelte Stellen, Farbunterschiede oder Fehlkanten haben.
- Beschwerden, die aus unangemessenem Aufbau des Hauses oder durch ungeeignetem Fundament entstehen.
- Beschwerden, die aus eigenmächtigen Änderungen am Haus entstehen, wie z.B. Deformierung von Holzteilen, Türen und Fenstern wegen ungeeigneter Holzbearbeitung; zu feste Anbringung von Sturmschützen, Anschrauben von Türrahmen an die Wandbalken usw.

Wir behalten uns das Recht vor, zukünftig weitere technologische Entwicklungen vorzunehmen. Dies bedeutet, dass es auch kleine Abweichungen bei den Abbildungen geben kann.

Beschwerden müssen innerhalb einer bestimmten Zeit schriftlich, per Fax oder per E-Mail an uns eingereicht werden. Um die schnelle Bearbeitung ihrer Beschwerde zu ermöglichen, bitten wir Sie eine detaillierte Schadensbeschreibung inklusive Bildmaterial an uns zu schicken. Bitte erwähnen Sie auch warum Sie der Meinung sind, dass der Hersteller für diesen Schaden verantwortlich ist.

Beschädigte oder defekte Teile müssen vor der dem Aufbau reklamiert werden, da sonst die Garantieansprüche entfallen. Sonstige Beschwerden und Folgeschäden sind nicht Bestandteil der Garantie Konditionen. Für Komponenten aus anderen Werkstoffen als Holz, gelten nur die gesetzlichen Gewährleistungsansprüche und sonstige Statuten.

Lagerung

Das Produkt wird in Einzelteilen auf einer Palette gestapelt geliefert. Wir empfehlen Ihnen folgende Dinge nach dem entpacken und überprüfen der Einzelteile zu tun:

- Schützen Sie das Holz vor langfristiger und direkter Sonneneinstrahlung
- Lagern Sie das Holz in einer trockenen Stelle (Feuchtigkeitskontakt mit dem Boden meiden)

Falsche Lagerung der Holzteile kann zu folgenden Schäden führen:

- Rissbildung
- Verzerrung
- Verrottung (Befall durch Schädlinge usw.)

Lagern Sie das Holz so, dass es vor Verwitterung geschützt ist und ausreichende Belüftung hat.

Weitere Informationen

Bitte beachten Sie, dass Holz ein lebendiges Material ist und trotz gründlicher Behandlung im Freien schrumpfen, aufschwellen, verkrümmen oder sogar brechen kann. Unterschiedliche Färbungen, Rändelungen und Rissbildungen sind normal und haben keinen Einfluss auf die Statik. Durch extreme Wetterverhältnisse, wie z.B. nach einer langen Hitzeperiode, können sich Trockenrisse bilden. Diese Trockenrisse sind Teil des natürlichen Aussehens des Holzes und sind in keiner Weise auf Qualitätsmängel des Holzes zurückzuführen. Abhängig von den Wetterverhältnissen können sich diese Risse zum Teil auch wieder schließen. Außerdem haben Trockenrisse die in Längsrichtung entstehen keinen Einfluss auf die Stärke oder Elastizität des Materials. Bei trockenem Wetter können die Aststellen ausfallen. Solche Stellen können mit einem elastischen Holzreparaturmittel aufgefüllt werden.

Die Gartenhäuser sind dafür beabsichtigt, um kurz dort zu kurz verweilen bzw. entspannen und die Sicht in Ihr Garten zu genießen. Darüber hinaus können Sie auch hier z.B. Ihre Gartenausstattung lagern. Es ist nicht gestattet die Gartenhäuser als Wohnung oder beheizte Unterkunft zu nutzen.

Um Kondenswasser und hohe Feuchtigkeit im Haus, die das Gartenhaus beschädigen können, zu vermeiden, muss das Gartenhaus über Lüftungsmöglichkeiten verfügen.











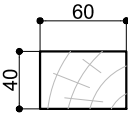

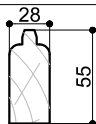

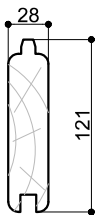



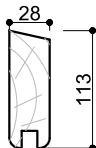

Letztlich sollten die Gartenhausbesitzer in den kalten Wintermonaten das Dach des Gartenhauses von Schnee befreien. Schneelasten können dazu führen, dass das Dach beschädigt wird.

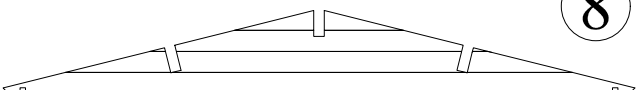
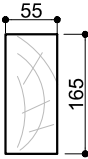
5/12

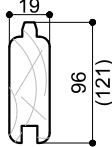
→ || ← 28mm

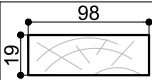
3,3 x 5,1

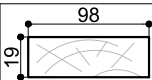
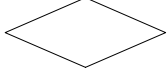
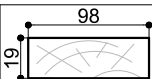
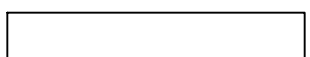
28030

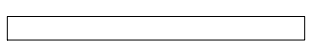
Dim.	Skizze	Pos.	Länge (mm)	Stck.	Name	Ref.
		Ⓐ	3120	2	Fundamentbalken	283065
		Ⓑ	2400	4	Fundamentbalken	283080
		①	3300	2	Front/zurück Brett	280010
		②	5100	29	Seiten Brett	280013
		③	3300	19	Front/zurück Brett	280012
		④	442	34	Front Brett	280011
		⑤	1280	14	Seiten Brett	280014
		⑥	1280	7	Seiten Brett	280015
		⑦	5300	2	Seiten Brett	281003
		⑧	3300	3	Front/zurück Brett	282027
		⑨	5300	3	Strahl	284063
		⑩	1800	120 (96)	Dachbretter	284512
		⑪	1840	4	Wind Brett	285062
		⑫	200	2	Decor	286990
		⑬	2650	4	Wind Brett	286047
		⑭	2650	4	Wind Brett	286048



Alle maßen ca +/-3%

6/12



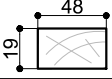
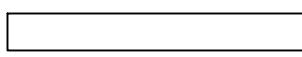
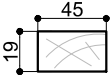
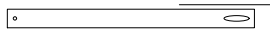

→||←28mm

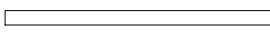
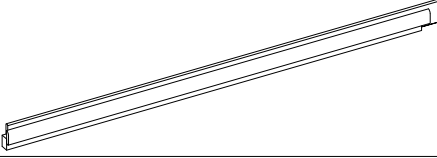
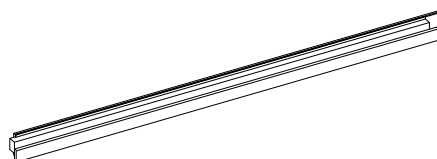
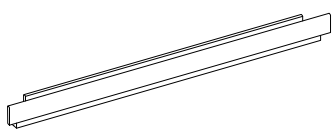
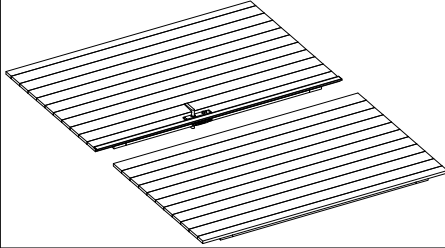
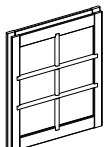
3,3 x 5,1

28030

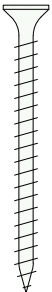
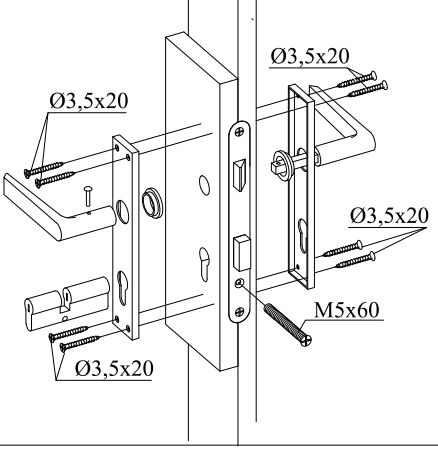
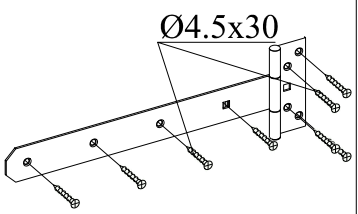
		15	1840	4	Wind Brett	286531
	 OPTION	!	2140	4	Latte	286804
		16	1835	1	Latte	287106
	GR1	1960	1	Türrahmen links	289212	
	GR2	1960	1	Türrahmen rechts	289213	
	GR3	2405	1	Über Türrahmen	289214	
	G1	1845x 1170	1	Gate links	289009 G1	
	G2	1845x 1170	1	Gate rechts	289009 G2	
	F	700x880	2	Fenster	289101	

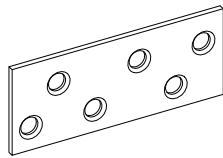
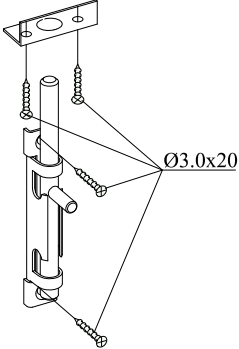
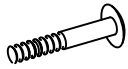
Alle maßen ca +/-3%

	Pos.	Dim	Stck.		Skizze	Stck.	
		Ø5.0 x 100	6			6	
		Ø3.5 x 40	84				
		Ø3.0 x 25	4				
		Ø2.0 x 40	360	Skizze	Stck.	Skizze	Stck.
					2		2
		M8 x 60	4				
			8				
		M8	4				

1

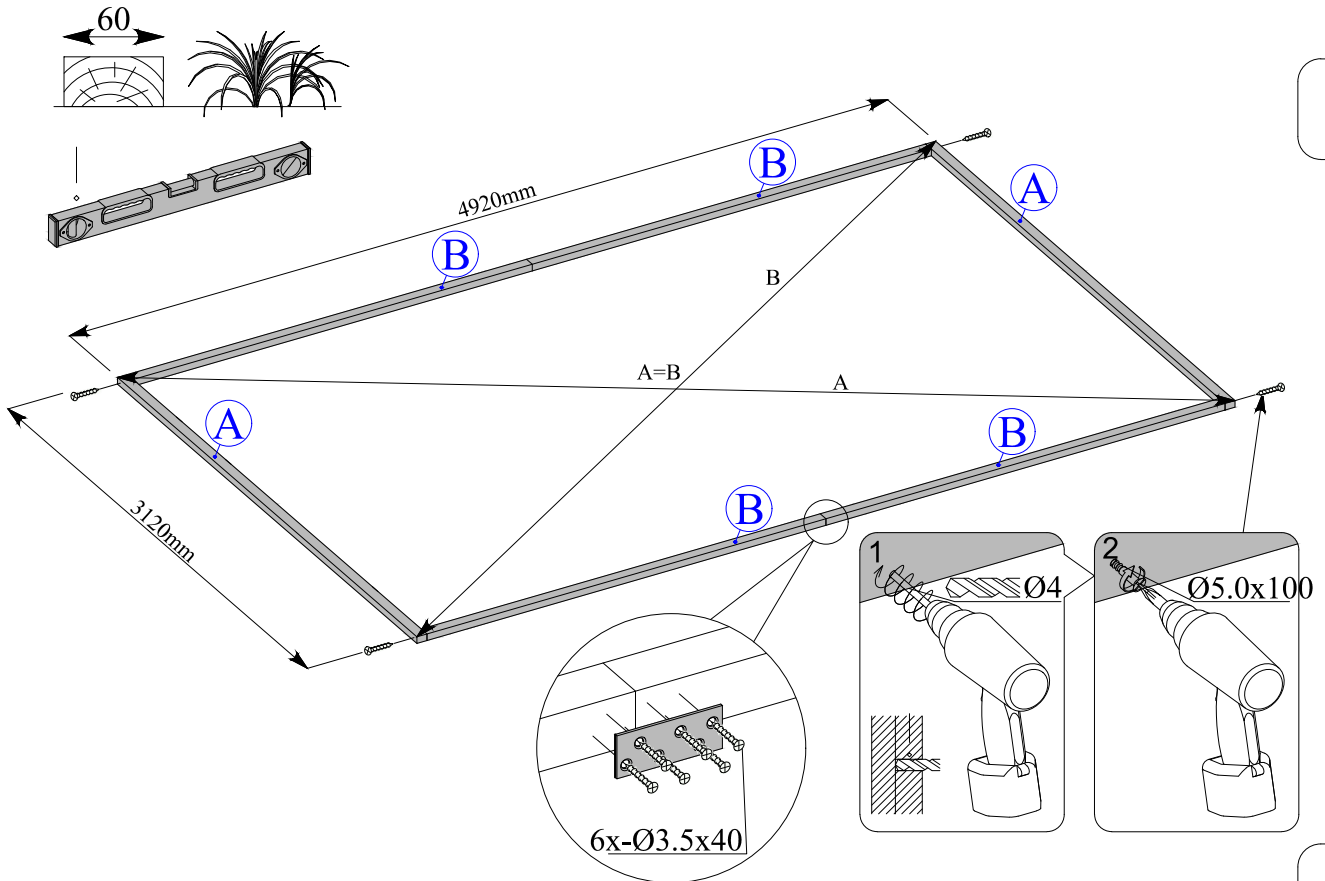

2

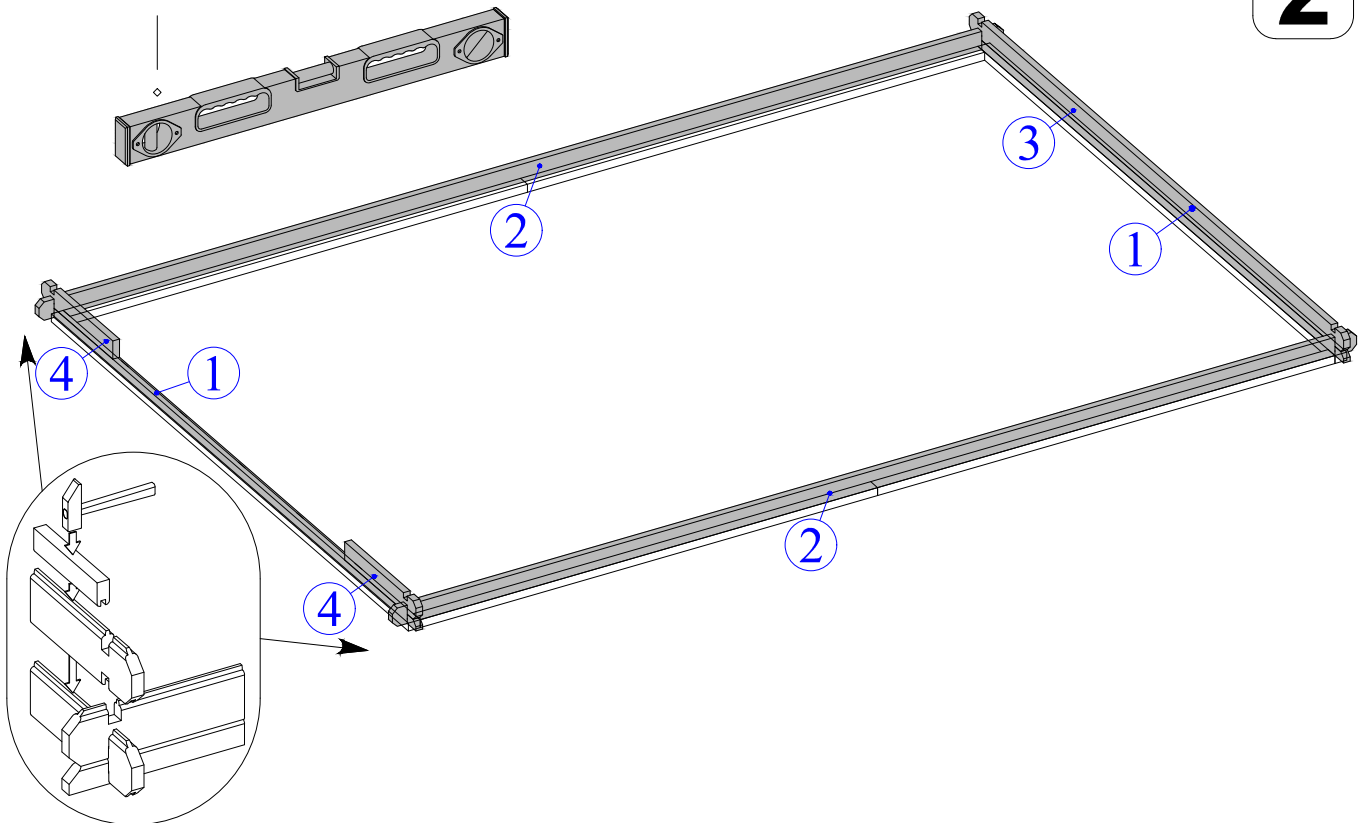

3

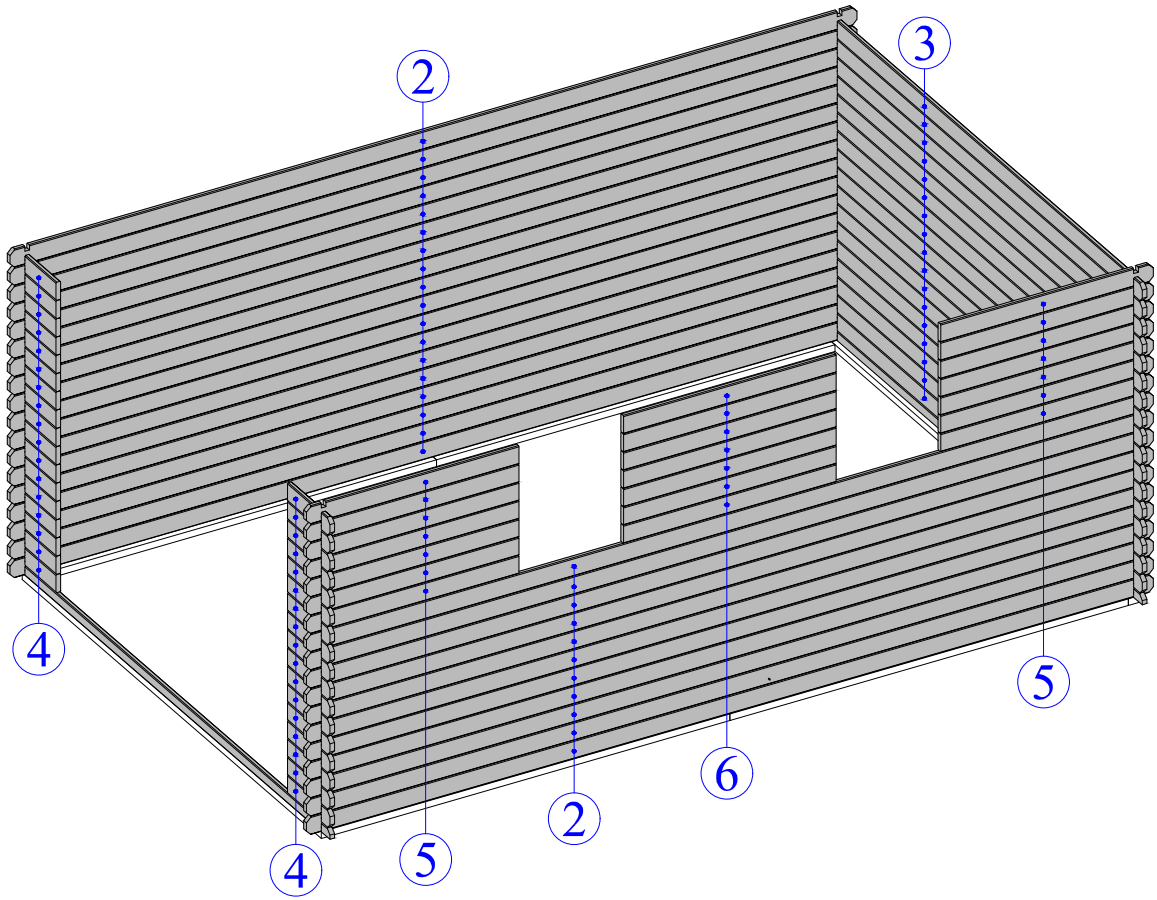

4

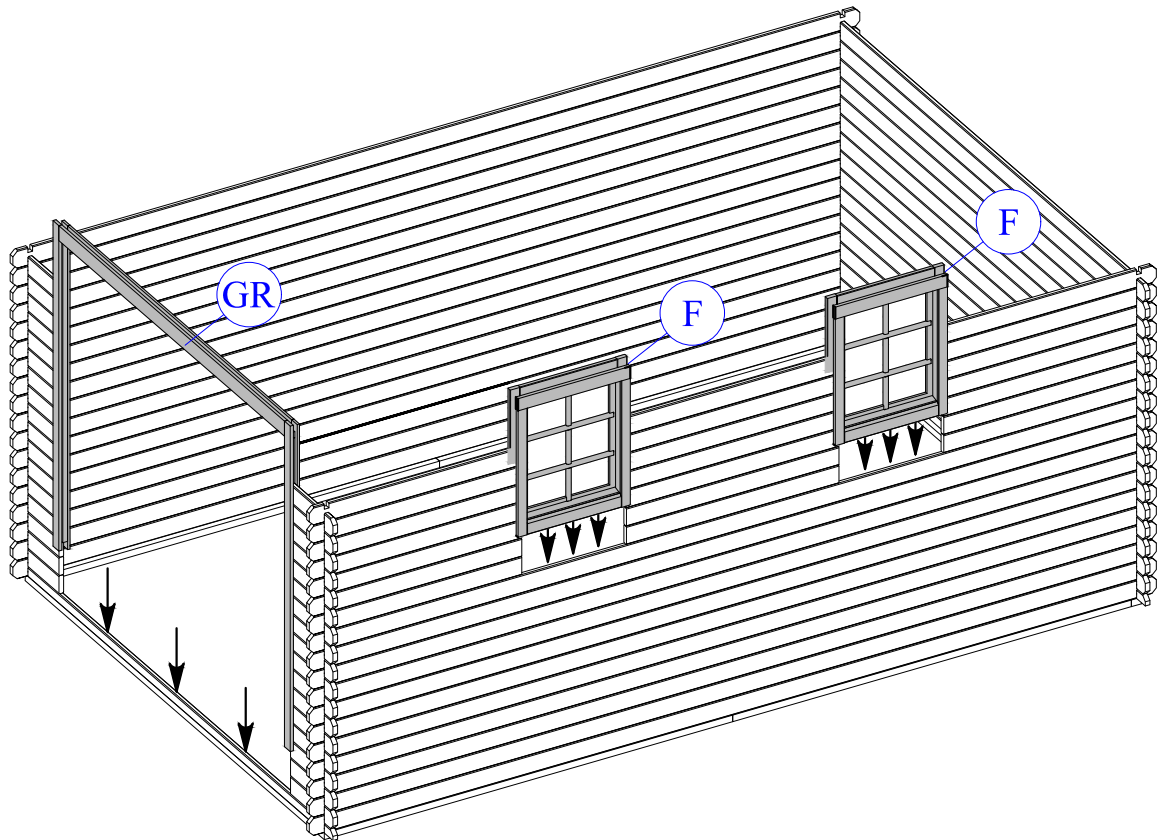

5

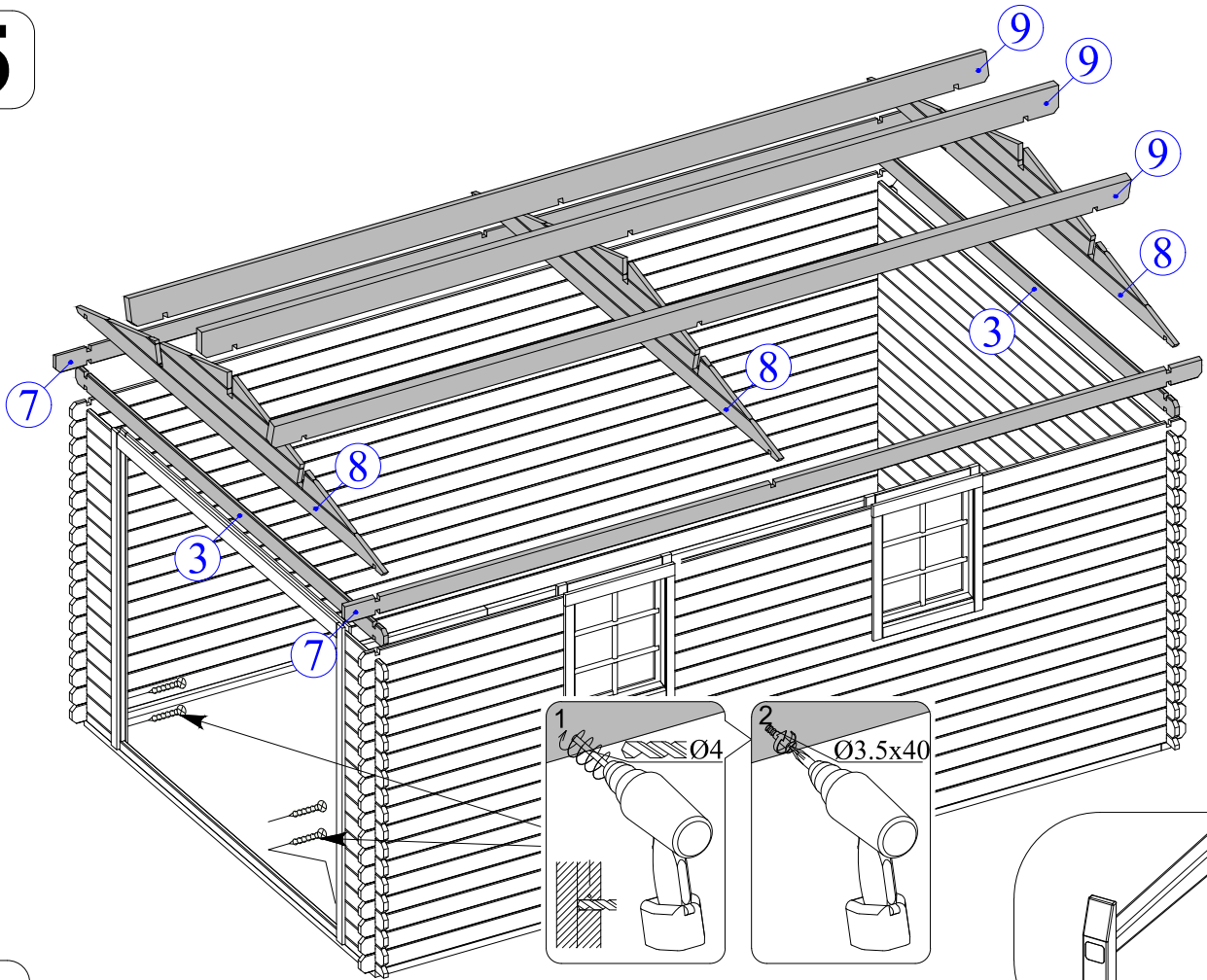

6

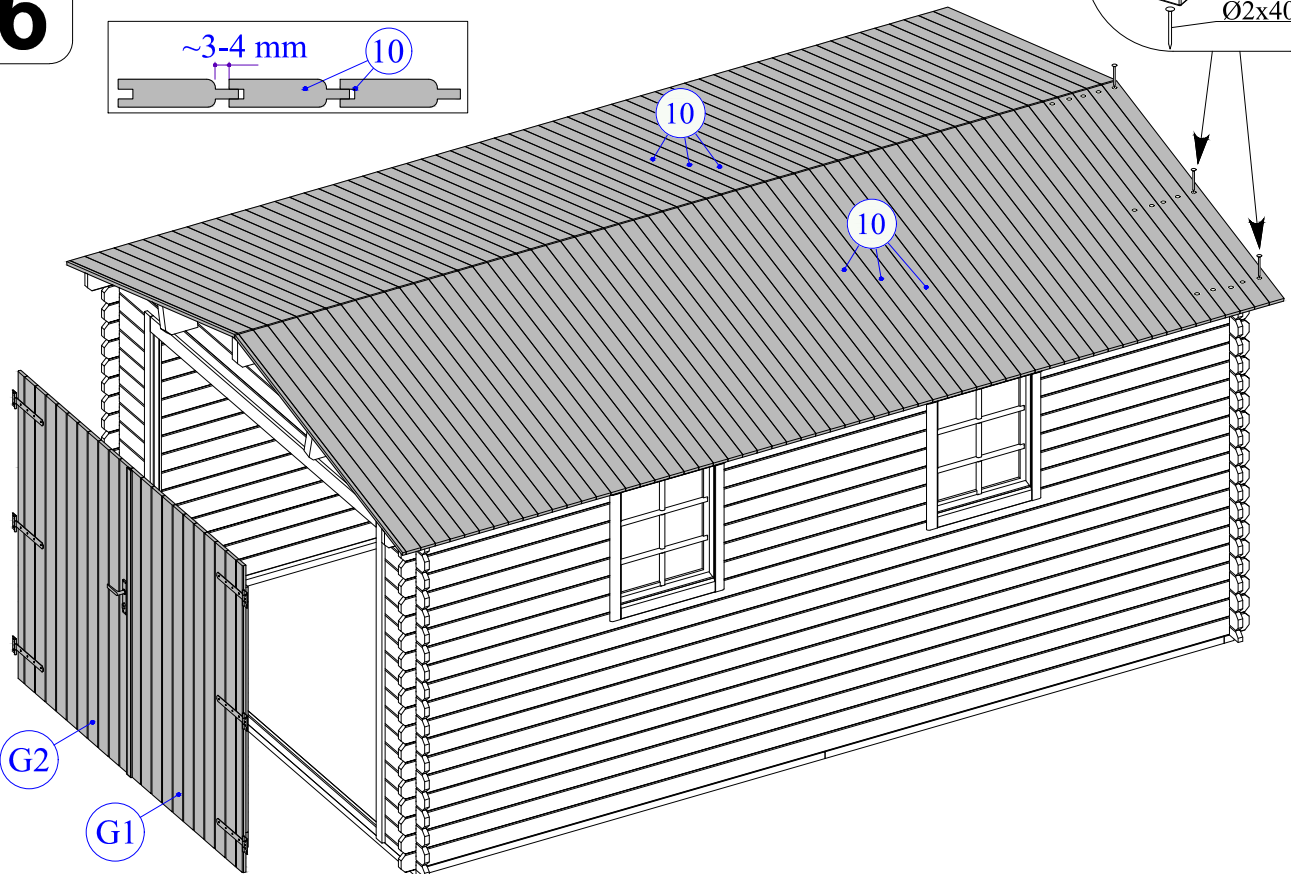
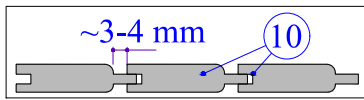

7

